



Helper Sew

ОБРАЗЕЦ ОПИСАНИЯ ПОШИВА

# ОПИСАНИЕ ПОШИВА ФУТБОЛКИ DOE

#HELPERSEW\_DOE

КЛИКНИТЕ НА НАЗВАНИЕ ГЛАВЫ ДЛЯ БЫСТРОГО ПРЕХОДА



- 3 ТЕХНИЧЕСКИЙ РИСУНОК**
- 4 ОПИСАНИЕ И ХАРАКТЕРИСТИКИ ИЗДЕЛИЯ**
- 5 ПАРАМЕТРЫ ИЗДЕЛИЯ И МОДЕЛИ**
- 6 ЧТО НУЖНО ДЛЯ ПОШИВА**
- 7 РАСКЛАДКА ДЕТАЛЕЙ КРОЯ**
- 8 ПОШАГОВАЯ ТЕХНОЛОГИЯ ПОШИВА ▼**
  - 8 ОБРАБОТКА ПЛЕЧЕВЫХ ШВОВ
  - 9 ЗАГОТОВКА БЕЙКИ ГОРЛОВИНЫ
  - 10 ОБРАБОТКА ГОРЛОВИНЫ
  - 12 ЗАГОТОВКА БЕЙКИ ПРОЙМЫ
  - 13 ОБРАБОТКА ПРОЙМ
  - 14 ОБРАБОТКА БОКОВЫХ ШВОВ
  - 16 ОБРАБОТКА НИЗА ИЗДЕЛИЯ
- 17 УСЛОВНЫЕ ОБОЗНАЧЕНИЯ**
- 18 ПОЛОЖЕНИЕ ОБ АВТОРСКОМ ПРАВЕ. КОНТАКТЫ.**



ЖЕЛАЕМ ПРИЯТНОГО ПОШИВА!

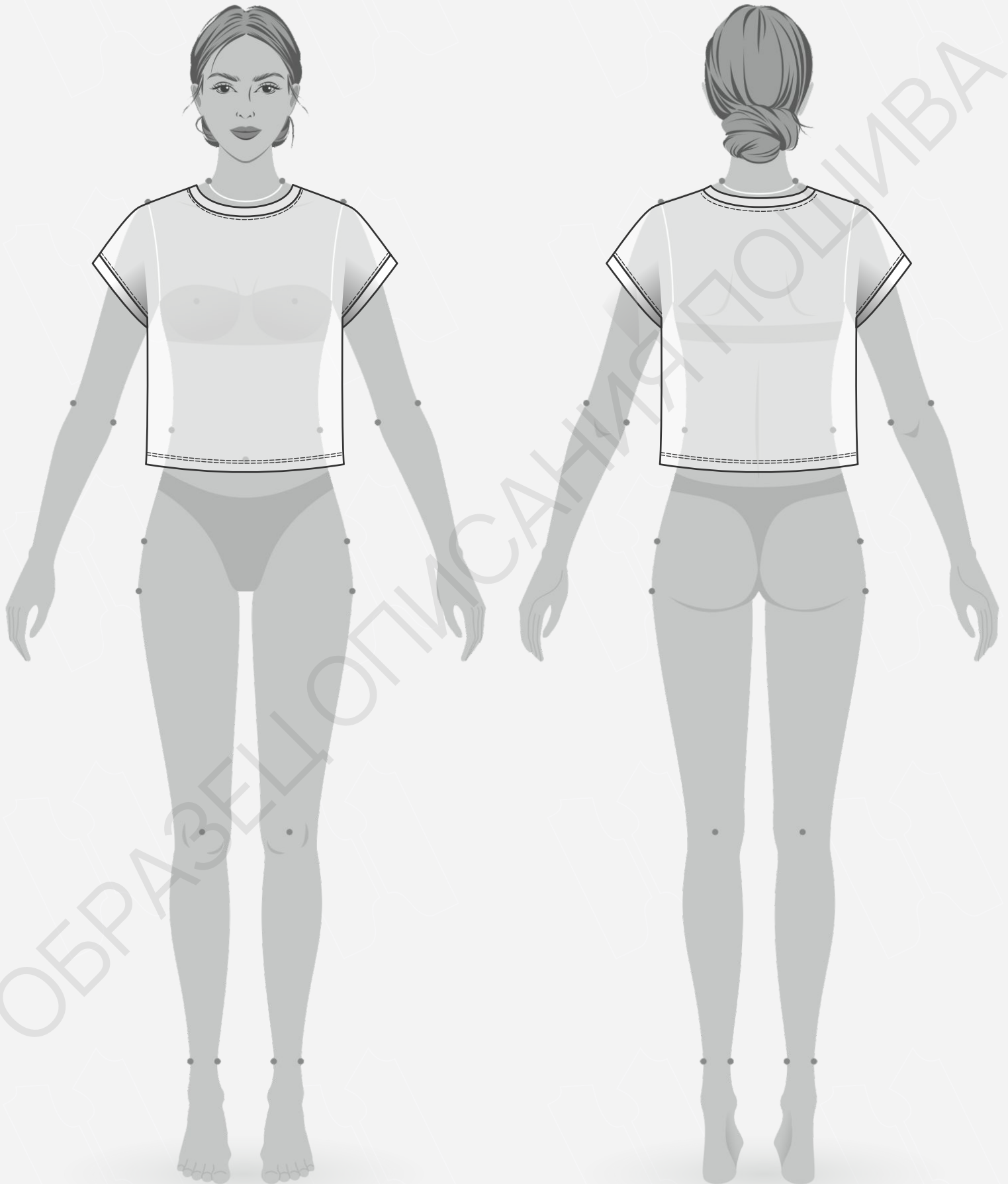

- **ОПИСАНИЕ МОДЕЛИ**

Футболка умеренного объема, прямого силуэта со спущенной линией плеча. Горловина округлой формы. Горловина и проймы обработаны бейкой. Низ изделия обработан на плоскошовной машине.

Футболка сшита из кулирной глади, состав хлопок 95%, лайкра 5%, плотность 180 гр/м<sup>2</sup>.

- **ПРИБАВКИ НА СВОБОДУ ОБЛЕГАНИЯ**

- к обхвату груди 19,6 см
- к обхвату талии 32 см

- **ДЛИНЫ И ШИРИНЫ ИЗДЕЛИЯ**

**Длина изделия по линии середины спинки с учётом бейки**

- для роста 152 см - 45 см
- для роста 158 см - 46,2 см
- для роста 164 см - 47,4 см
- для роста 170 см - 48,6 см
- для роста 176 см - 49,8 см
- для роста 182 см - 51 см

**Длина плечевого шва**

- для обхвата груди 80 см - 22,1 см
- для обхвата груди 84 см - 22,2 см
- для обхвата груди 88 см - 22,3 см
- для обхвата груди 92 см - 22,4 см
- для обхвата груди 96 см - 22,6 см
- для обхвата груди 100 см - 22,7 см
- для обхвата груди 104 см - 23 см
- для обхвата груди 108 см - 23,3 см

• ПАРАМЕТРЫ МОДЕЛИ (СМ)

	РОСТ	ОБХВАТ ГРУДИ	ОБХВАТ ТАЛИИ	ОБХВАТ БЁДЕР
	164	86	66	92

• ПАРАМЕТРЫ ИЗДЕЛИЯ

ОБХВАТ ГРУДИ (СМ) - 84

РОСТ (СМ) - 164



- **ЧТО НУЖНО ДЛЯ ПОШИВА**

Выкройка, трикотаж, киперная лента (ширина 1 см - 30 см), нитки (5 катушек), прямострочная швейная машина, оверлок, плоскошовная швейная машина, утюг с паром.

Для пошива подойдут различные виды трикотажных полотен, подходящих для футболок: кулирная гладь, интерлок, футер двухниточный петельный, вискозный трикотаж.

По составу материал может быть с содержанием натуральных (хлопок), искусственных (вискоза), синтетических волокон (полиэстер, эластан) или смешанных (вискоза и эластан, хлопок и лайкра).

Плотность 180 - 220 гр/м<sup>2</sup>.

- **РАСХОД ТРИКОТАЖА ПРИ ШИРИНЕ 180 СМ**

- для роста от 152 до 164 см - 65 см

- для роста от 170 до 182 см - 75 см

- **ПОДГОТОВКА ТРИКОТАЖА К РАСКРОЮ**

Перед раскроем трикотаж продекатировать при помощи утюга с паром.

[КАК НАПЕЧАТАТЬ И СКЛЕИТЬ ВЫКРОЙКУ](#)

[КАК ПОДГОТОВИТЬ ВЫКРОЙКИ К РАСКРОЮ](#)

[ПРАВИЛА РАСКРОЯ](#)



• РАСКЛАДКА ДЕТАЛЕЙ КРОЯ

Сгиб

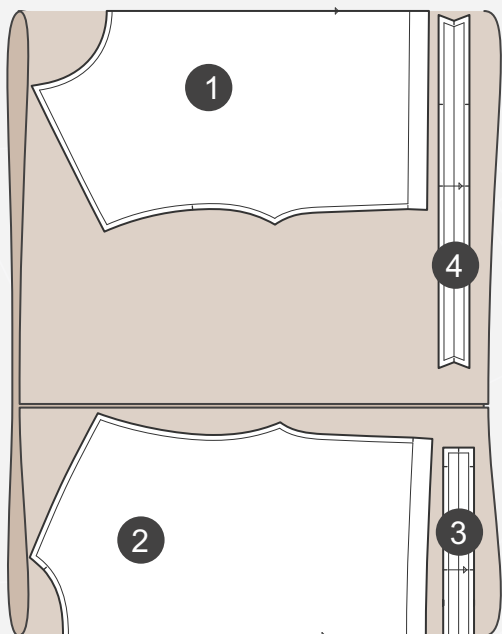

Сгиб

СПЕЦИФИКАЦИЯ ДЕТАЛЕЙ КРОЯ

1. Перед - 1 деталь со сгибом,
2. Спинка - 1 деталь со сгибом,
3. Бейка горловины - 1 деталь,
4. Бейка проймы - 2 детали.

**Важно!** При крое сделать надсечки (надрезы длиной 2-3 мм) по лекалам, а также по центру горловины переда и спинки. Бейку горловины кроить в разворот.

[ЗДЕСЬ ВЫ МОЖЕТЕ ОЗНАКОМИТЬСЯ С ПРАВИЛАМИ РАСКРОЯ](#)



## ОБРАБОТКА ПЛЕЧЕВЫХ ШВОВ

1. Сложить детали переда и спинки лицевыми сторонами друг к другу, уравнивая плечевые срезы, зафиксировать булавками. Стачать на оверлоке плечевые срезы со стороны спинки, убирая булавки.

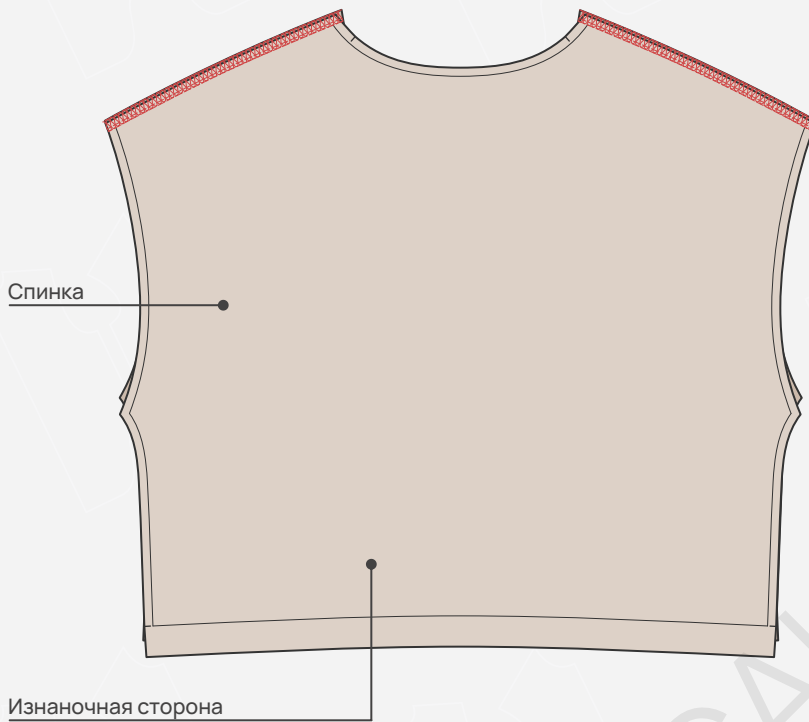

[КАК ШИТЬ ТРИКОТАЖ](#)



2. Заутюжить припуски плечевых швов на деталь переда.

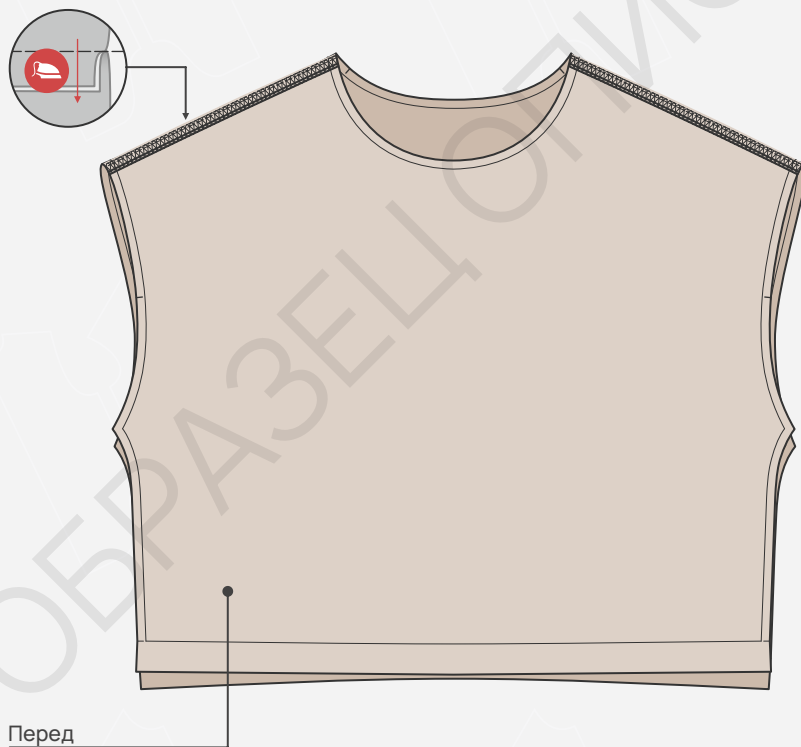

[ОСНОВНЫЕ ПРАВИЛА УТЮЖКИ ШВОВ](#)





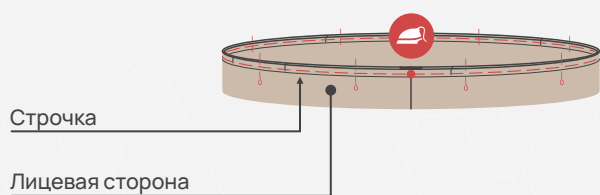
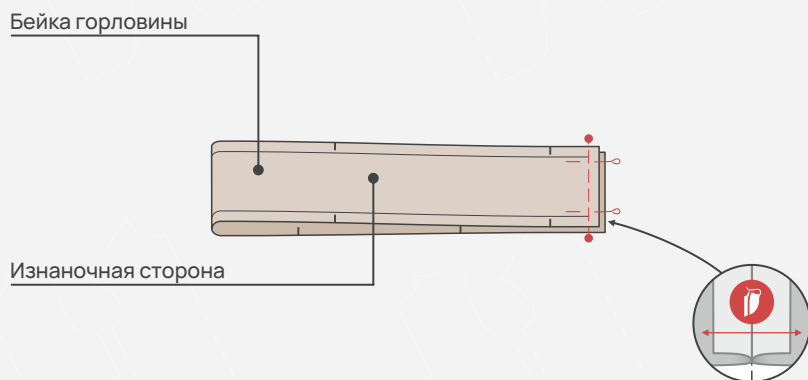

## ЗАГОТОВКА БЕЙКИ ГОРЛОВИНЫ

3. Сложить бейку пополам лицевой стороной внутрь, уравнивая короткие срезы, зафиксировать булавками. Стачать короткие срезы бейки на прямострочной машине шириной шва 7 мм, убирая булавки. Разутюжить припуски шва.

**Важно!** В процессе пошива изделия в начале и конце строчек необходимо ставить закрепки длиной 5 – 7 мм. На схемах закрепки обозначены красными точками.

4. Сложить бейку по длине пополам изнаночной стороной внутрь. Совместить надсечки и шов стачивания. Зафиксировать булавками. Совместить срезы и проложить скрепляющую строчку на прямострочной машине на расстоянии 2-3 мм от среза, убирая булавки и слегка растягивая бейку. Аккуратно приутюжить бейку. Утюг плотно не ставить, бейку не растягивать.

## ОБРАБОТКА ГОРЛОВИНЫ

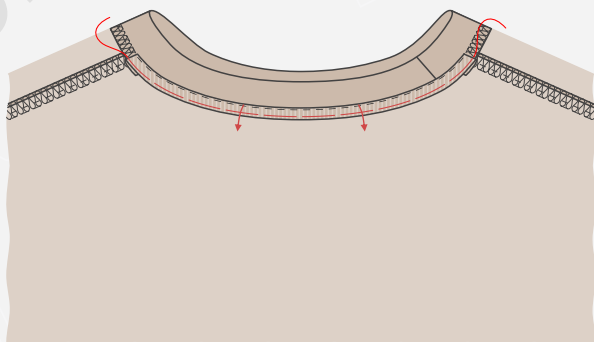
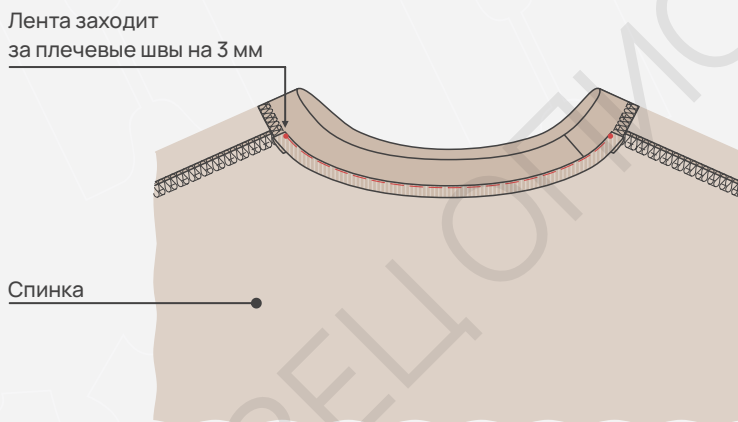
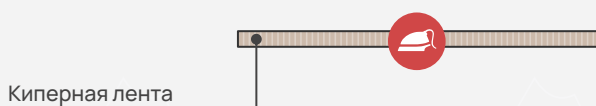
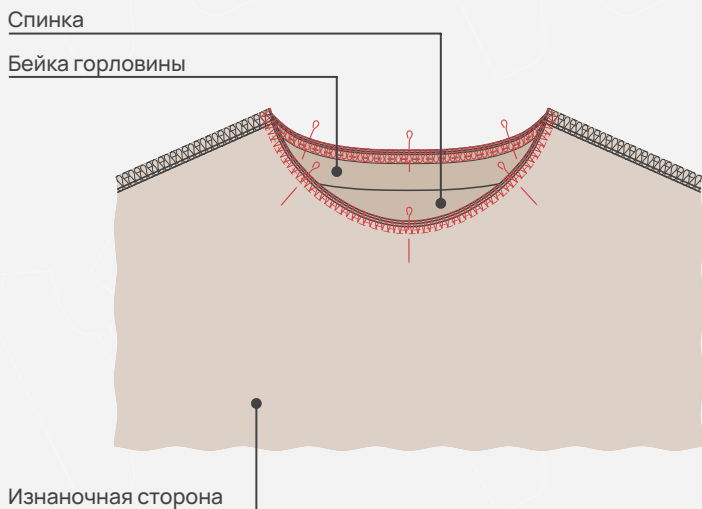

5. Бейку вложить в горловину лицевой стороной к лицевой стороне изделия. Шов бейки совместить с надсечкой на левой стороне горловины спинки. Совместить остальные надсечки горловины и правый плечевой шов с надсечками бейки, зафиксировать булавками. Уравнять срезы и втачать бейку в горловину на оверлоке со стороны бейки, убирая булавки.

6. Пропрекатировать киперную ленту при помощи утюга с паром.

7. Настрочить на прямострочной машине киперную ленту на припуск шва втачивания бейки на участке горловины спинки, подворачивая концы киперной ленты на изнаночную сторону (1,0-1,5 см) и перекрывая шов втачивания бейки на 1 мм. Строчку прокладывать на расстоянии 1 мм от края ленты. В начале и в конце строчки выполнить аккуратные закрепки.

**Важно!** Киперную ленту уложить, заходя за плечевые швы на 3 мм.

8. Направить свободный край киперной ленты на изнаночную сторону футболки, выметать припуск шва втачивания бейки.

КАК ЗАКОНЧИТЬ СТРОЧКУ ПО КРУГУ НА ОВЕРЛОКЕ



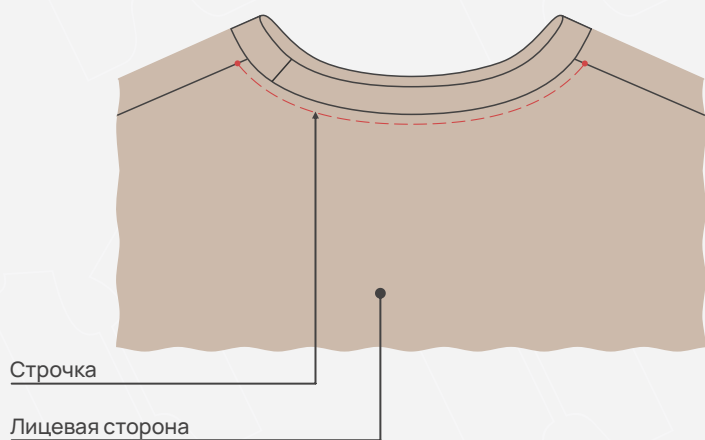

9. Настрочить на прямострочной машине свободный край киперной ленты на изнаночную сторону горловины на расстоянии 1 мм от свободного края ленты. Строчка начинается и заканчивается точно у плечевых швов футболки. В начале и в конце строчки выполнить аккуратные закрепки. Удалить нитки выметывания.

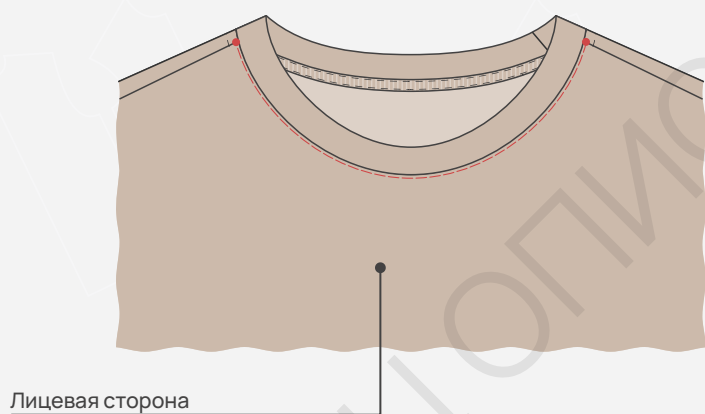

10. Отстрочить на прямострочной машине горловину переда с лицевой стороны от одного плечевого шва до другого на расстоянии 1 мм от шва втачивания бейки.

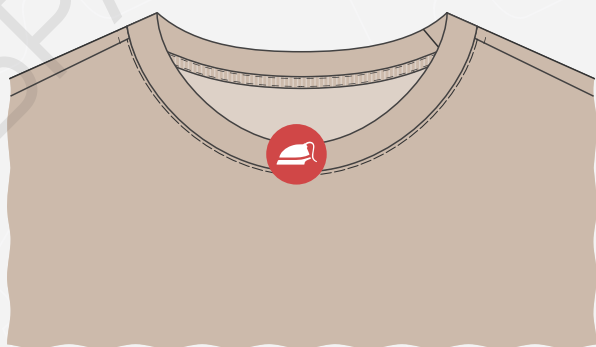

11. Приутюжить горловину.

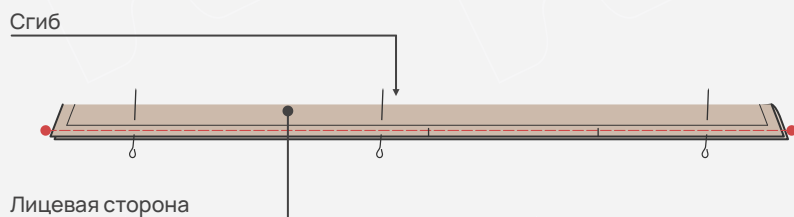

## ЗАГОТОВКА БЕЙКИ ПРОЙМЫ

12. Сложить бейку по длине пополам изнаночной стороной внутрь. Совместить надсечки, зафиксировать булавками. Уравнять срезы и проложить скрепляющую строчку на прямострочной машине на расстоянии 2-3 мм от среза, убирая булавки и слегка растягивая бейку.

13. Аккуратно приутюжить бейку. Утюг плотно не ставить, бейку не растягивать.

## ОБРАБОТКА ПРОЙМ

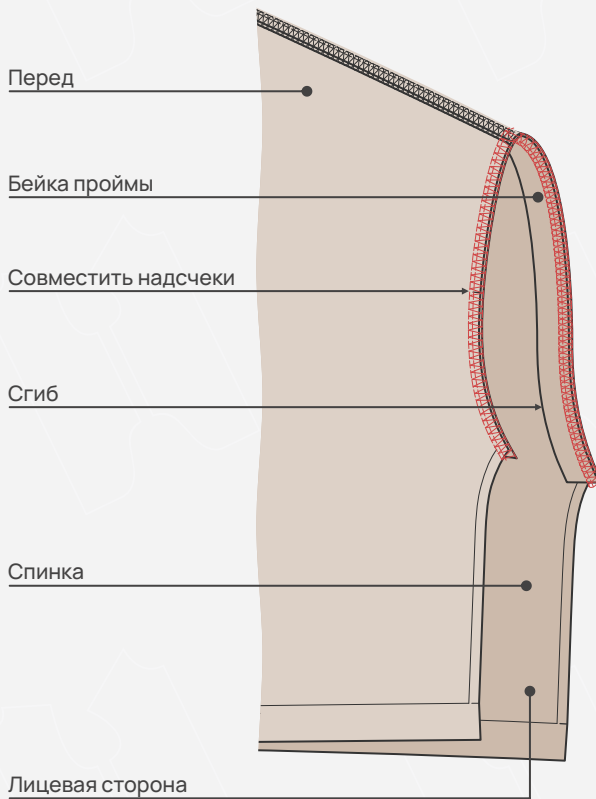

14. Бейку вложить в пройму лицевой стороной к лицевой стороне изделия. Совместить надсечку проймы и плечевой шов с надсечками бейки, зафиксировать булавками. Уравнять срезы и втачать бейку в пройму на оверлоке со стороны бейки, убирая булавки.

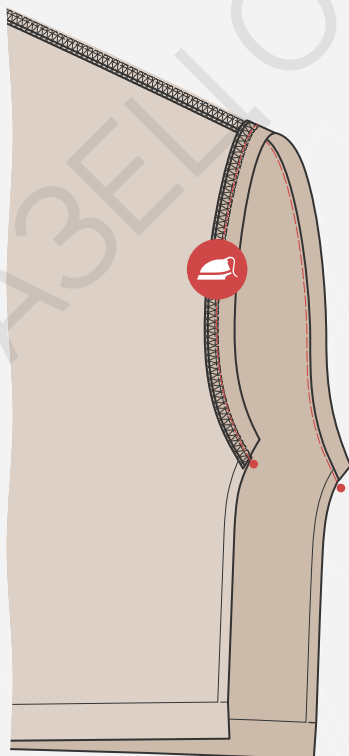

15. Направить припуски шва втачивания бейки на изделие и настроить с лицевой стороны на расстоянии 1 мм от шва. Приутюжить.

## ОБРАБОТКА БОКОВЫХ ШВОВ

16. Сложить изделие лицевой стороной внутрь. Совместить надсечки и шов втачивания бейки проймы, уравнивая боковые срезы переда и спинки, зафиксировать булавками. Сметать боковые швы на участке бейки проймы.

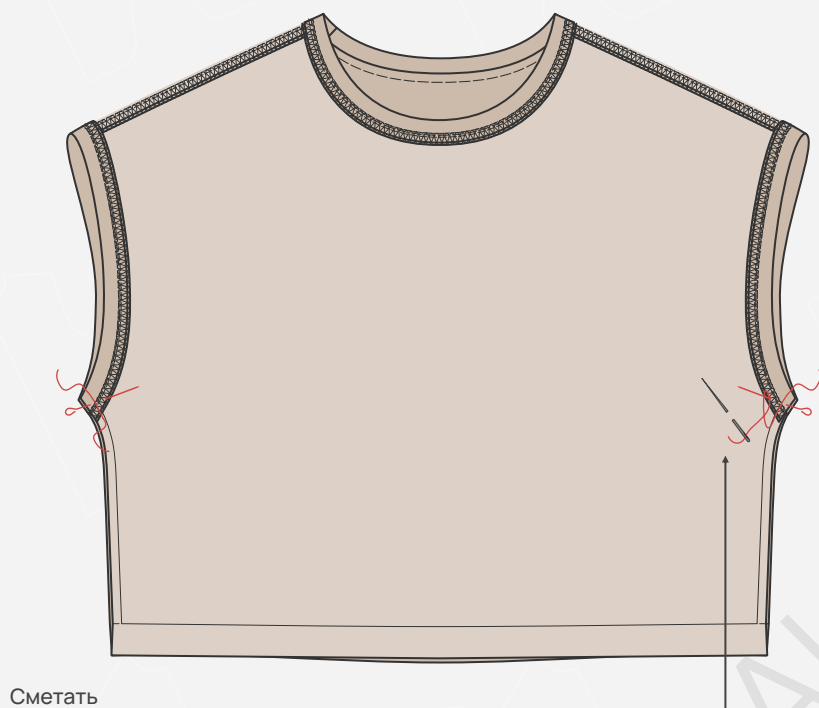

17. Проложить скрепляющую строчку на участке бейки проймы на расстоянии 7 мм от срезов, убирая булавки. Закрепку поставить только в начале строчки. Удалить нитки сметывания.



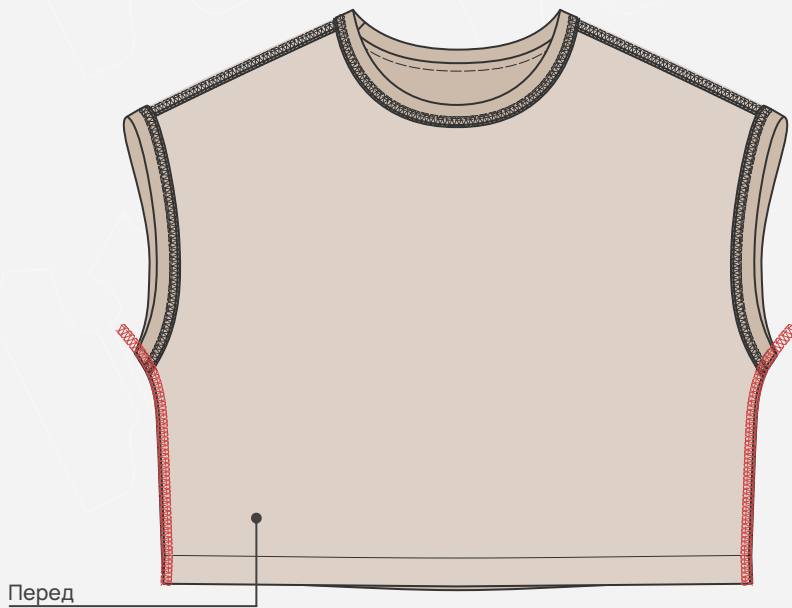

18. Стачать боковые срезы на оверлоке со стороны переда, убирая булавки и оставляя ниточную цепочку вверху шва.

**Важно!** Строчка оверлока должна совпасть со скрепляющей строчкой.

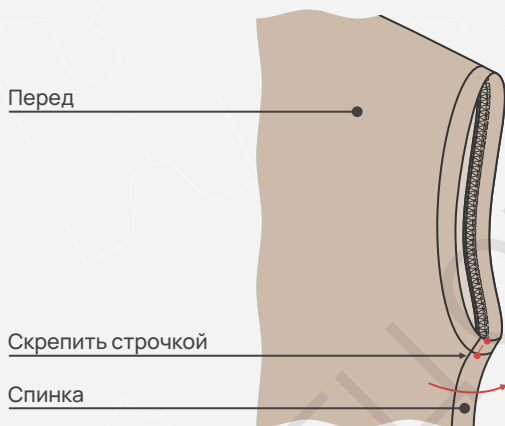

19. Повернуть боковой шов на деталь спинки и выполнить закрепку по лицевой стороне вдоль шва на расстоянии 3-4 мм, заправляя ниточную цепочку под строчку.

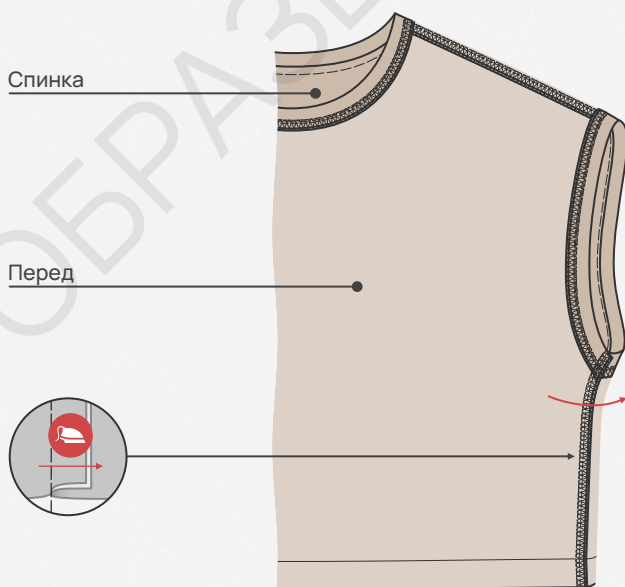

20. Заутюжить припуски боковых швов на деталь спинки.

## ОБРАБОТКА НИЗА ИЗДЕЛИЯ

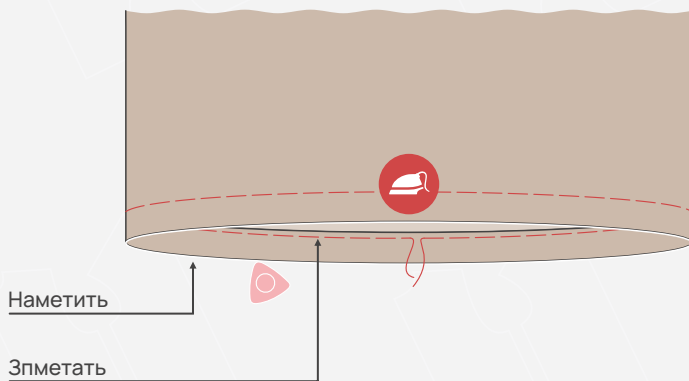

21. Измерить по лекалу величину припуска на подгибку низа изделия и по лицевой стороне наметить линию подгибки низа. Перегнуть припуск на изнаночную сторону, заметать и приутюжить.

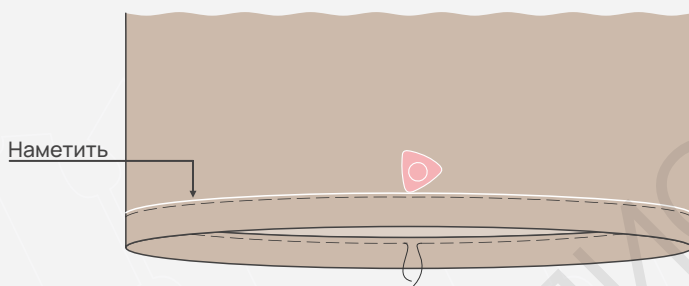

22. По лицевой стороне наметить предполагаемую линию строчки на расстоянии, равном величине подгибки низа минус 2 мм.

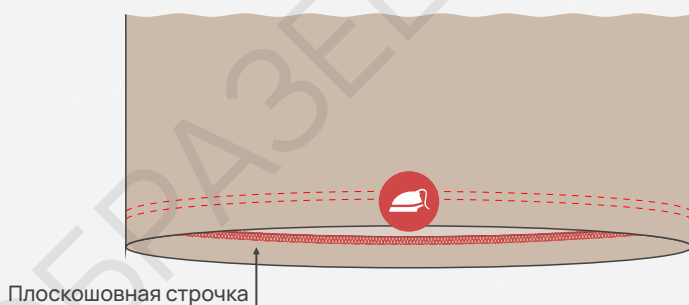





23. Застрочить низ изделия на плоскошовной машине или с помощью двойной иглы на прямострочной машине. Крайняя левая игла машины проходит по намеченной линии. Удалить нитки заметывания. Приутюжить низ изделия. **Важно!** Низ удобнее застрачивать, если вывернуть изделие на изнаночную сторону.

КАК ОБРАБОТАТЬ НИЗ ИЗДЕЛИЯ ИЗ ТРИКОТАЖА













• ОСНОВНЫЕ МАТЕРИАЛЫ

-  Лицевая сторона
-  Изнаночная сторона
-  Лицевая сторона (подкладка)
-  Изнаночная сторона (подкладка)

• КЛЕЕВЫЕ МАТЕРИАЛЫ

-  Дублерин
-  Клеевая кромка (ширина 1 см)
-  Клеевая кромка (ширина 1,5 см)

• СТРОЧКИ

	Стачивающая строчка
	Стачивающе-обметочная строчка оверлока, четырехниточный шов, верхний застил
	Стачивающе-обметочная строчка оверлока, четырехточный шов, нижний застил
	Мелкий зигзаг
	Сметочная строчка
	Строчка выметывания
	Ручной шов «козлик»



Заутюживание на одну сторону



Разутюживание



Заутюживание с образованием канта



Ножницы



Утюг



Портновский мел

## ИЗДЕЛИЕ ГОТОВО!

Мы будем очень рады, если Вы поделитесь готовым результатом в социальных сетях, с хэштегом

**#helpersew\_doe**

Обращаем Ваше внимание на то, что вся информация, предоставленная в данном руководстве к пошиву, является объектом авторского права и предоставляется покупателям для личного пользования. Перепродажа и копирование запрещено и преследуется по закону.



**WWW.HELPERSEW.COM**